



Home
Collection
2020



Chester Line



Martha

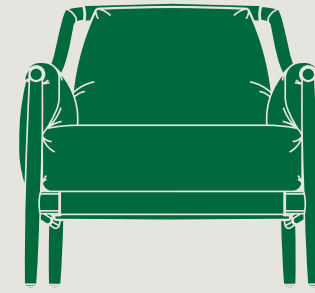

Times Lounge

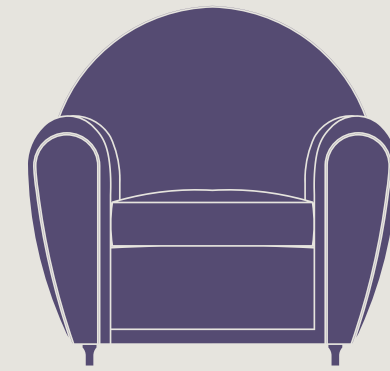

Vanity Fair XC

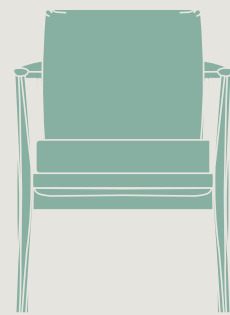

Viola

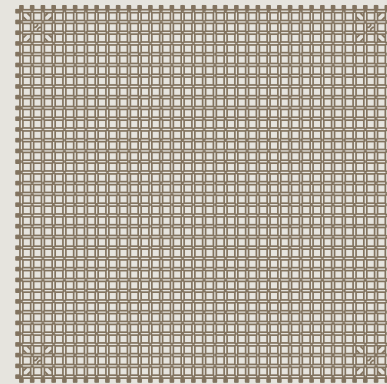

Kyoto

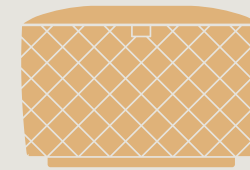

Grant De Luxe



Journey

Chester Line



Increasingly modular,
increasingly versatile,
increasingly contemporary:

with the 2020 Poltrona Frau
collection the Chester Line
family of sofas expands
with two new curved models.









FINISHINGS

Upholstery

- Color System Frau® (SC)
- Color System Frau® (SC) / Fabric A
- Color System Frau® (SC) / Fabric B
- Color System Frau® (SC) / C.O.M.
- Heritage
- Heritage / Fabric A
- Heritage / Fabric B
- Heritage / C.O.M.
- Nest
- Nest / Fabric A
- Nest / Fabric B
- Nest / C.O.M.
- Soul
- Soul / Fabric A
- Soul / Fabric B
- Soul / C.O.M.
- Century

FEETS

Spherical feet (6 cm)

- 05 Dark walnut stained beech wood
- 11 Black lacquered beech wood

High feet (12 cm)

- 05 Dark walnut stained beech wood
- 11 Black lacquered beech wood

Wooden feet (13,7 cm) upholstered in leather

Burnished and brushed aluminium feet

67 / 26"½
43 / 17"

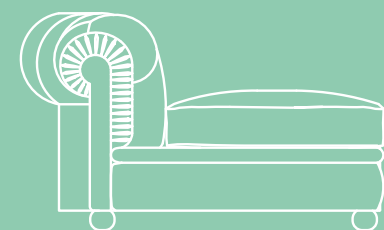

70 / 27"½

111 / 43"¾

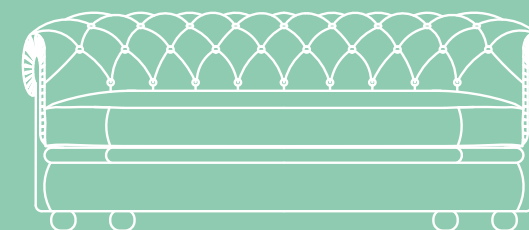
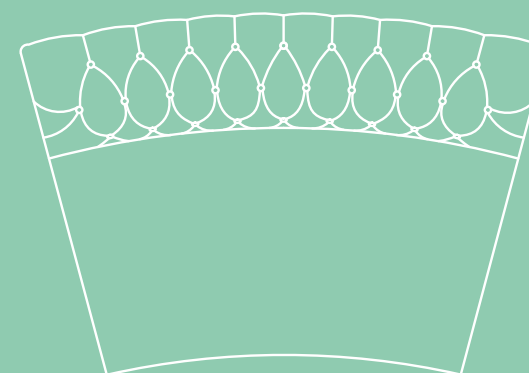

145 / 57"

161 / 63"½

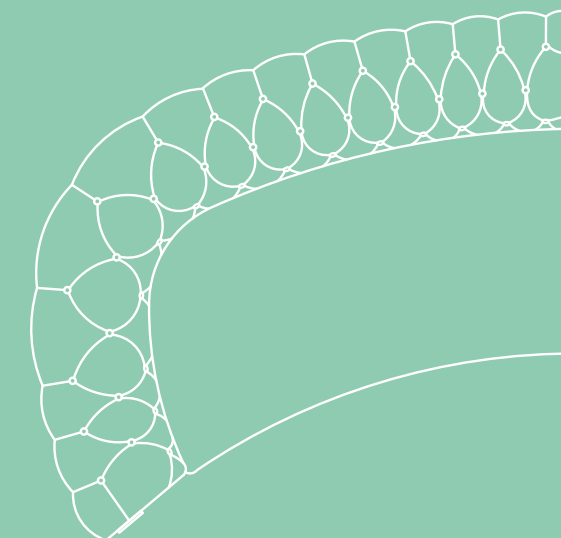

134 / 52"¾

171 / 67"¼

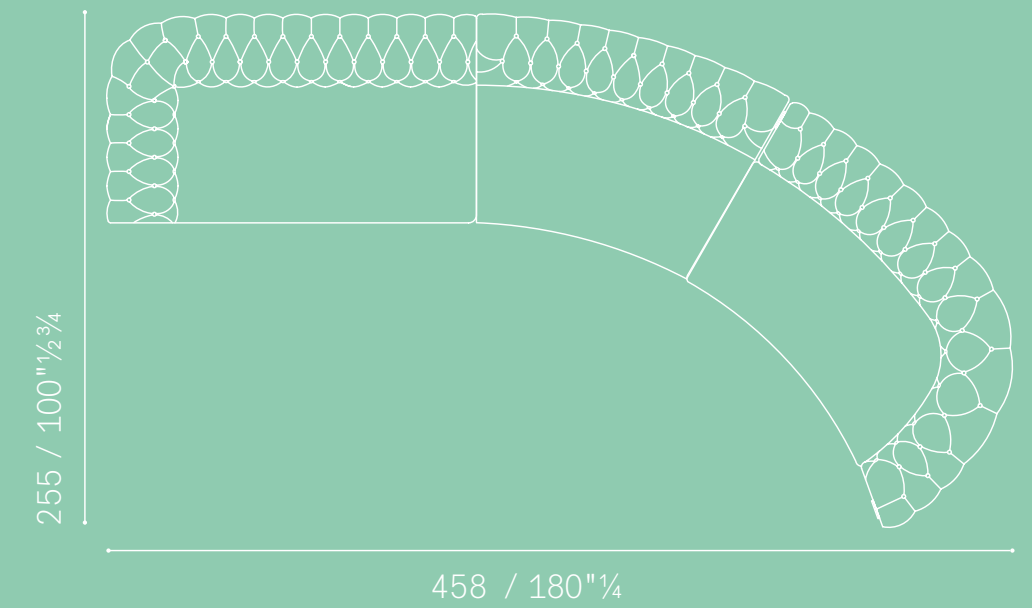
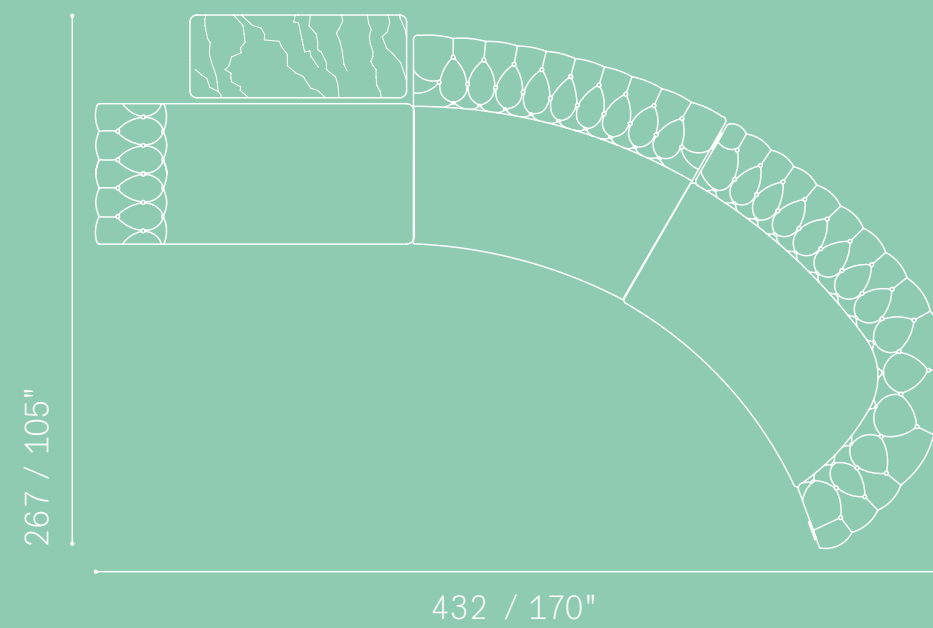
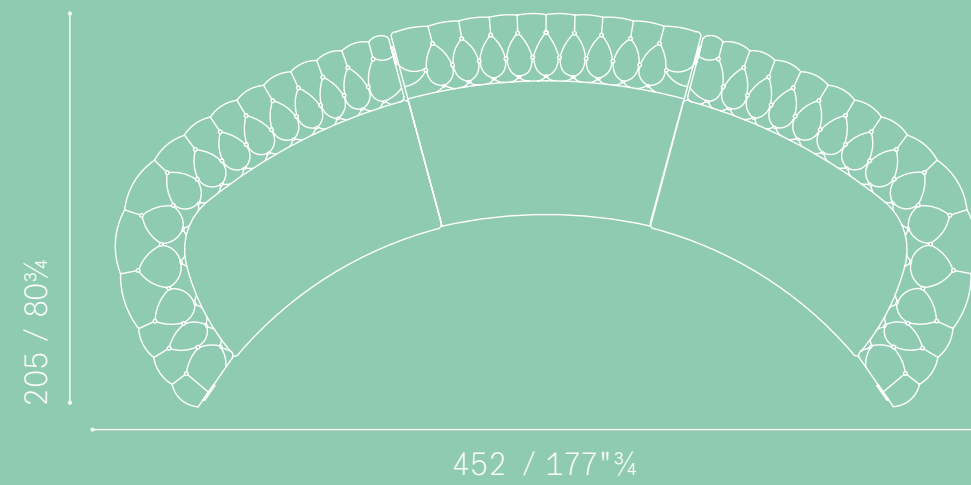
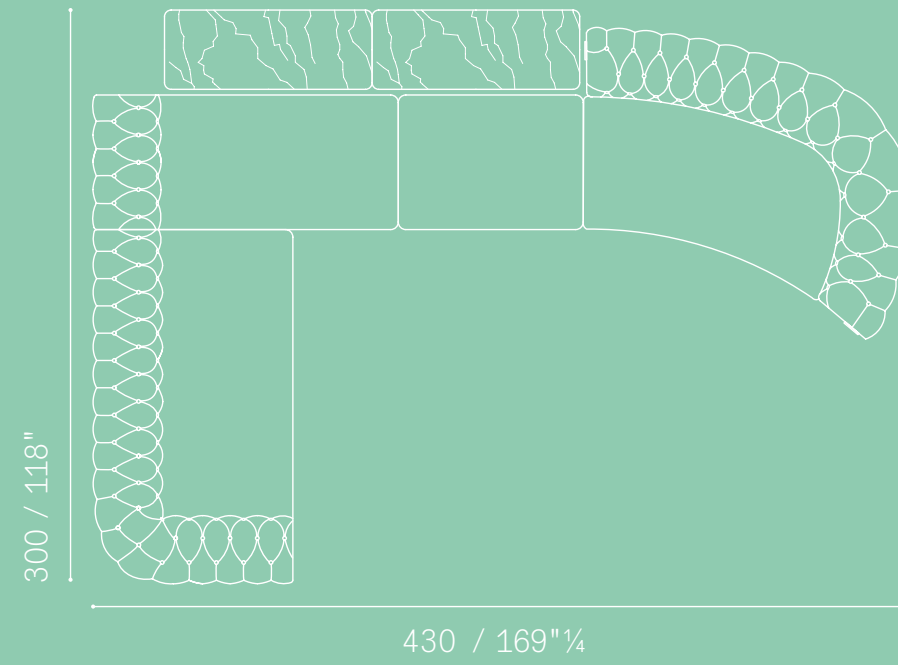
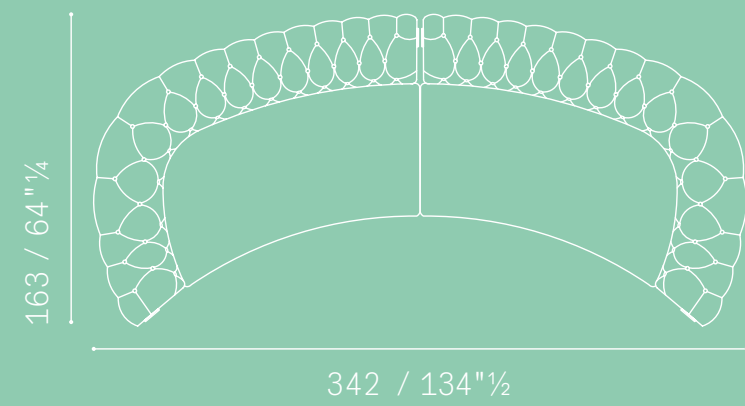

IT

Sempre più modulari, sempre più versatili, sempre più attuali: con la collezione 2020 di Poltrona Frau la famiglia di divani Chester Line si espande, con due nuovi modelli curvi.

Tra le numerose novità della collezione 2020 di Poltrona Frau, c'è anche un ampliamento della serie Chester Line: due divani curvi a due posti, nelle versioni senza braccioli o con bracciolo, vanno ad arricchire la già numerosa famiglia Chester.

Simbolo per eccellenza di Poltrona Frau fin da quando Renzo Frau lo presentò, nel 1912, il divano Chester ha attraversato i decenni e le generazioni con la sua eleganza senza tempo, diventando una vera e propria icona nella storia dell'arredamento. Chester Line ne è la sua naturale evoluzione, alleggerita e aggiornata alle mutate esigenze del vivere contemporaneo.

Il classico divano dalla presenza scultorea si scompone e si moltiplica, diventando un vero e proprio sistema di divani componibili con diversi elementi: chaise longue e poltrona, entrambe senza braccioli, pouf e due divani terminali ad angolo. A completare la collezione ora anche due divani curvi, con e senza braccioli, che permettono di aumentare ulteriormente le combinazioni: da soli, creando sinuose serpentine o in abbinamento alle soluzioni lineari.

Nella visione dell'azienda anche i prodotti classici, storicamente più longevi in catalogo, devono infatti saper dialogare con la contemporaneità, con le reali esigenze del vivere oggi. Chester Line non si sottrae a questo compito, e grazie all'abbinamento con materiali diversi e alla ricchezza di proposte in formati e dimensioni alternative riscopre una nuova vocazione, idonea agli spazi domestici come a quelli

business, dell'hospitality o dell'hotellerie. Le possibilità diventano quindi praticamente infinite, dalle forme più chiuse e circolari a quelle ortogonali, in un gioco di linee dritte o curve che lascia spazio alla fantasia e alla personalizzazione.

I tratti distintivi e le lavorazioni preziose di Chester sono tutti presenti, qui riproposti in forma più leggera, alla ricerca di un'eleganza informale raggiunta per sottrazione: lo storico capitonné si mantiene sullo schienale mentre scompare dalla base del divano; i piedi metallici sono quasi invisibili per lasciare in primo piano la bellezza della seduta; nel divano a due posti, rispetto al modello storico il cuscino diventa unico e ancora più accogliente. Gli elementi privi di bracciolo e schienale permettono inoltre di inserire complementi come i tavolini e la lampada Fidelio, che arricchiscono di funzionalità le varie configurazioni. Il bracciolo può essere a scelta doppio, terminale destro o sinistro.

La struttura portante dei divani Chester Line è in legno massello di faggio stagionato. Il molleggio di seduta, schienale e braccioli è ottenuto con molle biconiche legate a mano e appoggiate su cinghie di juta. L'imbottitura è in crine vegetale modellato a mano per lo schienale e per il bracciolo. Cuscino seduta in piuma d'oca con l'aggiunta di inserto stabilizzante in poliuretano espanso. Rivestimento in Pelle Frau® abbinabile in diverse combinazioni con i tessuti Poltrona Frau. Piedi nella classica versione sferica in faggio tinto noce scuro o laccato nero; alti 12cm in faggio tinto noce scuro o laccato nero; in faggio rivestito in pelle abbinata al rivestimento del divano, o in alluminio a lama spazzolato con effetto brunito.

EN

Increasingly modular, increasingly versatile, increasingly contemporary: with the 2020 Poltrona Frau collection the Chester Line family of sofas expands with two new curved models.

The numerous new products in the 2020 Poltrona Frau collection include a couple of additions to the large Chester Line family in the form of 2 two-seater curved sofas in the versions with or without armrests.

A Poltrona Frau classic since Renzo Frau presented it in 1912, the Chester sofa has graced the decades and generations with its timeless elegance, becoming a genuine icon in the history of interior design. Chester Line is its natural evolution, lightened and updated to reflect the new requirements of contemporary living.

The classic sofa with its sculpted design is deconstructed and multiplied, becoming a genuine system of modular sofas with various different elements: chaise longue and armchair, both without armrests, pouf and two corner sofas. The collection is now completed with two curved sofas, with and without armrests, to expand the number of possible combinations: as well as being used in tandem with the linear solutions, they can be used on their own to create sinuous winding effects.

In fact, in the company's vision even its classic products, mainstays of the catalogue, must be able to embrace modernity and contemporary living requirements. Chester Line does not back away from this task and thanks to its combination of different materials and its wealth of alternative shapes and sizes discovers a new vocation, becoming the ideal solution for domestic spaces but also business,

hospitality and hotel settings. The number of possibilities is therefore practically infinite, from more closed and circular arrangements to perpendicular effects in which the straight or curved lines leave plenty of scope for creativity and personalisation. The distinctive features and precious processing details of the Chester are all present, revisited here in a lighter form in the quest for an informal elegance achieved by subtraction: the historic capitonné remains on the backrest while the base of the sofa disappears; the metal feet are almost invisible to further emphasise the beauty of the seat; compared with the classic two-seater sofa, there is just one large cushion which is even more comfortable. The elements without armrests and backrest also make it possible to add accessories like the Fidelio side tables and lamp, enhancing the functionality of the various configurations. Armrests can be attached at both ends or just on the left or right.

The supporting structure of the Chester Line sofas is made from solid seasoned beechwood. The seat, backrest and armrest spring system consists of hand-tied biconical springs on jute belts. The backrest and armrests are padded with hand-shaped vegetable horsehair. Seat cushion in goose down with the addition of a polyurethane foam stabilising insert. The upholstery is in Pelle Frau® leather, which can be matched with the Poltrona Frau fabrics in different combinations. Feet in the classic spherical version in beechwood with a dark walnut stain or lacquered black; 12 cm high in beechwood with a dark walnut stain or lacquered black; in beechwood covered with leather matching the upholstery of the sofa, or in blade-shaped brushed aluminium with a burnished effect.

Martha



Roberto Lazzeroni revisits the Martha armchair to create an ironic and light-hearted new rocking chair version.









FINISHINGS

Base finish in solid wood

- Ash in a wenge stain (32)
- Ash in a moka stain (61)

Upholstery

- Saddle Extra / ColorSphere® (SC)
- Saddle Extra / Nest
- Saddle Extra / Soul
- Saddle Extra / Century
- Saddle Extra / Fabric A
- Saddle Extra / Fabric B
- Saddle Extra / C.O.M. *

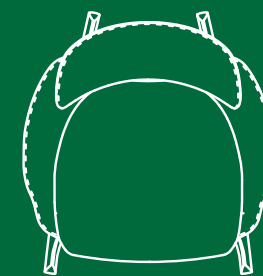

75 / 29"½

55 / 21"¾

39 / 15"¼



54 / 21"¼

79 / 31"



57 / 22"½

77 / 30"¼

IT

Roberto Lazzeroni rivisita la poltrona Martha in una nuova versione a dondolo, ironica e divertente.

Poltrona Frau amplia la gamma della poltrona Martha con una irriverente versione a dondolo, tra le novità presenti nella sua collezione 2020.

Il designer Roberto Lazzeroni ha voluto scherzare con la sua creatura, quella Martha dalle forme arrotondate e dal guscio in cuoio capace di coniugare con successo comfort e leggerezza. Ha aggiunto una base basculante in massello di frassino curvato, una piccola opera di ebanisteria, creando una poltrona a dondolo comoda e divertente. Le linee dinamiche e accoglienti della poltroncina, le forme morbide e i materiali a contrasto creano un'eleganza ariosa, rilassata, moderna che nella versione a dondolo risulta ancora più disinvolta e scanzonata.

Il design della poltrona Martha nasce dall'incontro dei due elementi principali della scocca, entrambi in poliuretano rigido ottenuto da stampo. Seduta e braccioli fanno parte di un'unica linea sinuosa, aperta, con le due estremità protese verso l'esterno. Lo schienale curvo e leggermente imbottito sembra fluttuare nell'aria, in realtà è fissato al guscio con un sistema a scomparsa. Un cavalletto in legno massello a sezione triangolare sostiene il tutto. La base in massello di frassino curvo è disponibile nelle finiture Wengé e Moka.

Il gioco dei colori e degli accostamenti materici contribuisce a sottolineare la linea fluida e leggera della poltrona. L'esterno della scocca è ricoperto da un ricco guscio in cuoio Saddle Extra, mentre l'interno può essere rivestito a scelta in Pelle Frau® o in tessuto. Preziose cuciture a vista, eseguite

manualmente con filo a contrasto, sottolineano la combinazione dei due materiali. Completa il tutto un soffice cuscino seduta sfoderabile in Pelle Frau® o in tessuto.

Come la versione fissa, anche questa a dondolo è certificata FSC® 100%. Il logo Forest Stewardship Council (o FSC®) garantisce un prodotto realizzato con materie prime derivanti da foreste gestite correttamente, rispettoso della sostenibilità ambientale. Poltrona Frau è impegnata già da anni a perseguire e mantenere rigorosi standard etici e ambientali, cercando di ottimizzare logistica, uso delle risorse energetiche e smaltimento rifiuti nell'ottica di una crescita sostenibile.

In un periodo come quello attuale, dove le tematiche ambientali assumono una rilevanza sempre maggiore, produrre un oggetto che non sia solo bello ma venga realizzato nel rispetto delle risorse umane e naturali è un segnale forte e coerente con i valori dell'azienda.

EN

Roberto Lazzeroni revisits the Martha armchair to create an ironic and light-hearted new rocking chair version.

Poltrona Frau expands the Martha armchair range with an irreverent rocking chair, one of the new products in its 2020 collection.

Designer Roberto Lazzeroni has decided to play around with his original creation, notable for its rounded forms and saddle-leather shell, a successful combination of comfort and lightness. He has added a rocking base in curved solid ash, an authentic masterpiece of wood craftsmanship, to create a comfortable and fun rocking chair. The dynamic and welcoming lines of the chair, its soft forms and contrasting materials combine to create a product whose airy, relaxed and modern elegance is even more informal and easygoing in the rocking chair version.

The design of the Martha armchair is based on the meeting of the two main elements of the frame, both in moulded rigid polyurethane. The seat and armrests form part of a single sinuous open profile, the two extremities projecting towards the exterior. The curved and slightly padded backrest appears to float in the air but is actually fixed to the frame with a hidden system. The entire product is supported by a triangular-section solid wood easel structure. The base is made from curved solid ash and available with a wenge or moka finish.

The colour effects and material combinations underline the fluidity and lightness of the armchair. The outside of the frame is upholstered with a rich shell of Saddle Extra Leather while the inside can be covered in Pelle Frau® leather or fabric. The combination of the two materials is emphasised by the elegant visible contrast stitching carried out by hand.

A soft seat cushion with removable cover in Pelle Frau® leather or fabric completes the product.

Like the fixed version, the rocking chair variant is also 100% FSC® certified. The Forest Stewardship Council (or FSC®) logo guarantees that a product has been made using raw materials from correctly managed forests and is respectful of environmental sustainability. Poltrona Frau has pursued strict ethical and environmental standards for years, seeking to optimise its logistics, use of energy resources and waste disposal with the aim of achieving sustainable growth.

In the current climate, in which environmental issues are of increasing importance, manufacturing a product that is not only beautiful but made with respect for human and natural resources is a strong signal that is consistent with the company's values.

Times Lounge



Poltrona Frau complements the Times bed with the Times Lounge armchair, which combines functionality and extreme comfort with an understated and timeless aesthetic.

Designed by Spalvieri & Del Ciotto, it is presented for the first time as part of the 2020 collection.









FINISHINGS

Structure finishes

- Ash in a wenge stain (32)
- Ash in a moka stain (61)

Upholstery

- ColorSphere® (SC)
- ColorSphere® (SC) / Fabric A
- ColorSphere® (SC) / Fabric B
- ColorSphere® (SC) / C.O.M.
- Nest
- Nest / Fabric A
- Nest / Fabric B
- Nest / C.O.M.
- Soul
- Soul / Fabric A
- Soul / Fabric B
- Soul / C.O.M.
- Century

ACCESSORIES AND COMPLEMENTARY UNITS

Cushions lining kit optional.

- ColorSphere® (SC)
- Nest
- Soul
- Century
- Fabric A
- Fabric B
- C.O.M.

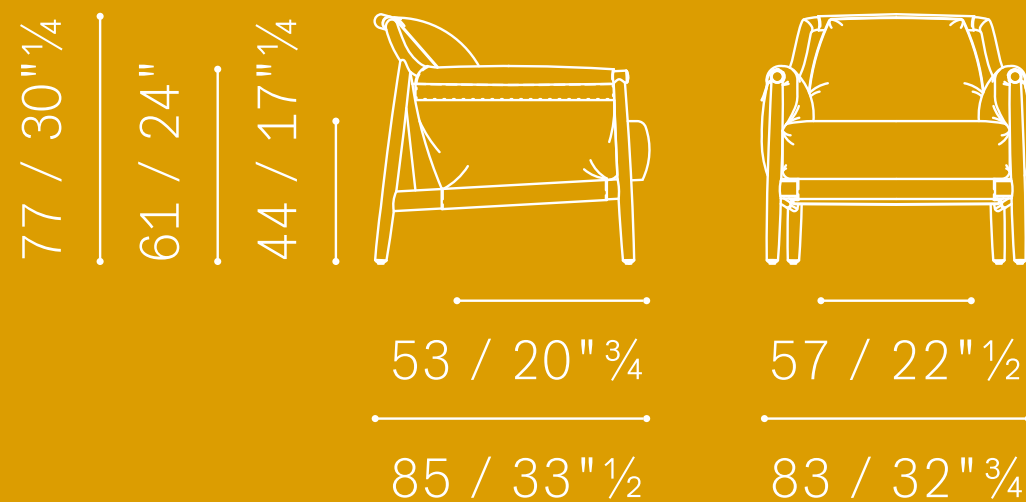

IT

Poltrona Frau affianca al letto Times la poltrona Times Lounge, che unisce funzionalità ed estremo comfort a un'estetica sobria e senza tempo. Disegnata dal duo Spalvieri & Del Ciotto, è presentata in anteprima all'interno della collezione 2020.

I temi progettuali che hanno reso unico il letto Times vengono reinterpretati nella poltrona Times Lounge, disegnata da Spalvieri & Del Ciotto per Poltrona Frau e presentata in anteprima nella collezione 2020.

La stessa economia di segno e incisività di un progetto tipografico. La stessa leggerezza elegante, dove nulla è superfluo e tutto è naturale. Ogni elemento comunica il tempo del riposo e del relax. I designer Spalvieri & Del Ciotto si sono ispirati ai principi progettuali del letto Times per dare vita a una seduta senza tempo, dove l'evoluta tecnica costruttiva si unisce a un'estetica contemporanea sobria e pacata. La poltrona Times Lounge ha una struttura sofisticata e leggerissima, un rivestimento che come un abito sartoriale ne prende naturalmente le forme, rendendole morbide e accoglienti. I materiali si fondono, si amalgamano, il loro ruolo funzionale si perde per creare un'immagine unitaria fortemente caratterizzata. L'ovatta soffice abbraccia l'elegante struttura in frassino massello e Pelle Frau® per dare vita a una poltrona dal comfort unico. Le fasce in pelle diventano parte della struttura, per creare un equilibrato molleggio a sostegno dell'imbottitura rivestita in tessuto o in Pelle Frau®, totalmente sfoderabile e intercambiabile.

La struttura di Times Lounge è realizzata in massello di frassino tinto Moka o Wengé. Il legno è a sezione circolare nelle parti a vista e a sezione ovale per le traverse di collegamento inferiori. Il supporto della

cuscinatura della poltrona abbraccia la struttura in legno, ed è realizzato in Pelle Frau®. L'ampia seduta è morbida e accogliente, grazie al molleggio di un tessuto tecnico di supporto posto sotto il sedile. La fodera dei cuscini di schienale e braccioli è cucita in un unico elemento, la fodera del cuscino sedile è singola e viene agganciata al resto della fodera. I cuscini sono assicurati alla struttura mediante cerniere nascoste e bottoni automatici. I cuscini possono essere rivestiti in Pelle Frau® e in tessuto. In entrambi i casi il rivestimento è sfoderabile, permettendo di cambiare aspetto alla poltrona in pochi gesti. Con Times Lounge, Poltrona Frau porta avanti la sua idea di un design profondamente umanistico, attento cioè a interpretare i bisogni e i desideri reali del mondo contemporaneo. Un progetto coerente che punta a rendere sempre più godibili e utili gli spazi privati e pubblici, con la convinzione che abitare meglio significhi vivere meglio.

EN

Poltrona Frau complements the Times bed with the Times Lounge armchair, which combines functionality and extreme comfort with an understated and timeless aesthetic. Designed by Spalvieri & Del Ciotto, it is presented for the first time as part of the 2020 collection.

The design features that made the Times bed so unique are reinterpreted in the Times Lounge armchair designed by Spalvieri & Del Ciotto for Poltrona Frau and presented for the first time in the 2020 collection.

The same incisiveness and straightforward style as a typographical project. The same elegant lightness where nothing is superfluous and everything is natural. Every element seems to promote rest and relaxation. Designers Spalvieri & Del Ciotto took their inspiration from the design principles of the Times bed to create a timeless seat which combines an advanced construction technique with understated and mellow contemporary aesthetics. The Times Lounge armchair has a sophisticated and ultra-light structure and a cover which naturally assumes its forms like a tailored suit, making it soft and welcoming. The materials blend together and amalgamate, their functional role lost in order to create a highly distinctive singular image. The soft wadding embraces the elegant solid wood and Pelle Frau® leather structure to form an armchair of unrivalled comfort. The leather bands become part of the structure to create a balanced spring system that supports the padding covered in fabric or Pelle Frau® leather, which is completely removable and interchangeable.

The structure of the Times Lounge is produced from solid ash in a Moka or Wengé stain. The wood has

a circular cross section in the visible parts and an oval cross section for the lower connecting beams. The armchair cushion support embraces the wooden structure and is made from Pelle Frau® leather. The large seat is soft and welcoming thanks to the springs of a supporting technical textile located under the seat. The lining of the backrest and armrest cushions is stitched as a single element, the lining of the seat cushion is separate and attached to the rest of the lining. The cushions are secured to the structure using hidden zips and snap buttons. The cushions can also be covered with Pelle Frau® leather and fabric. In both cases the cover can be removed, making it possible to give the armchair a new look in just a few quick steps. With the Times Lounge, Poltrona Frau continues to explore the idea of profoundly humanistic designs that interpret the real needs and requirements of the contemporary world. A coherent project that aims to make private and public spaces increasingly comfortable and functional in the belief that better homes make for better lives.

Vanity
Fair
XC



Model 904 in our archive since 1930

With its compact forms yet sinuous, full without being opulent, captured the echo of an open world to the new fascinations of Art Decò and turned it into genesis of a form, a revolution typological that represented its strength over time.

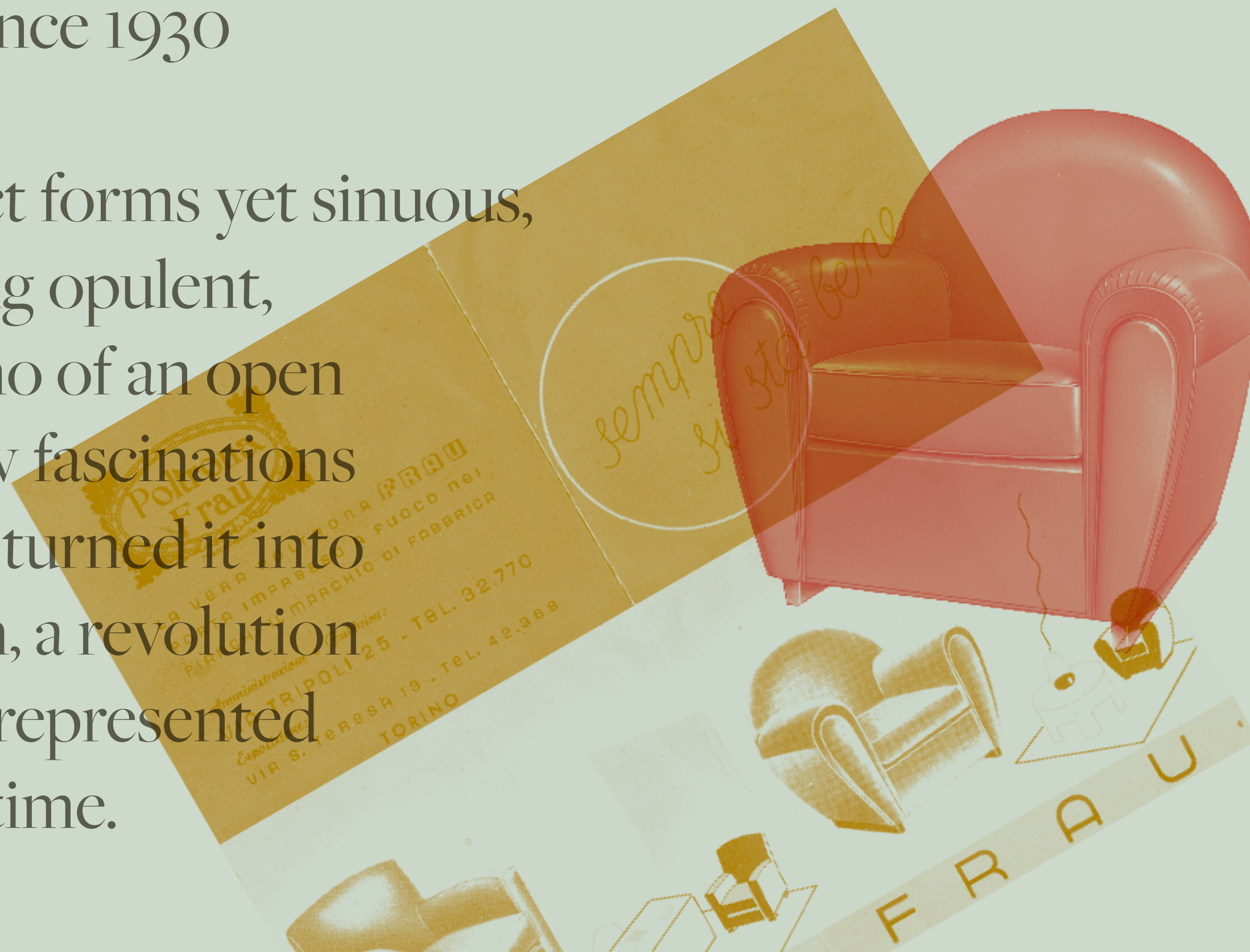

Happy Birthday, Vanity Fair!

Poltrona Frau celebrates the 90th anniversary of its iconic armchair, presenting a revisited version with the 2020 collection.

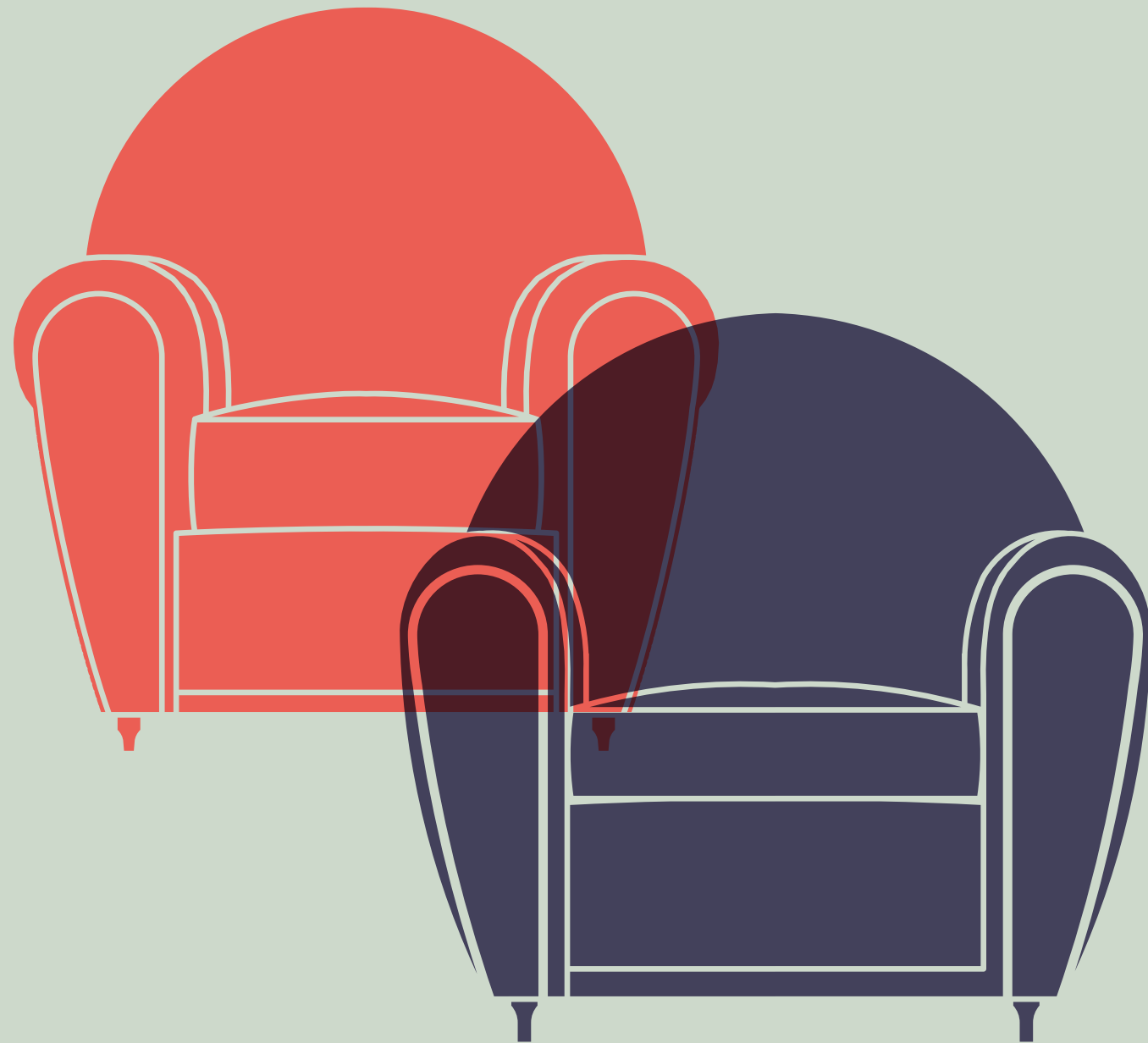









FINISHINGS**Upholstery Pelle Frau® leather or fabric**

- ColorSphere® (SC)
- Heritage
- Nest
- Soul
- Cavallino
- Century
- Fabric A
- Fabric B
- C.O.M.

Other details

Brass plate with Poltrona Frau logo available in two finishes:

- gold
- gunmetal grey

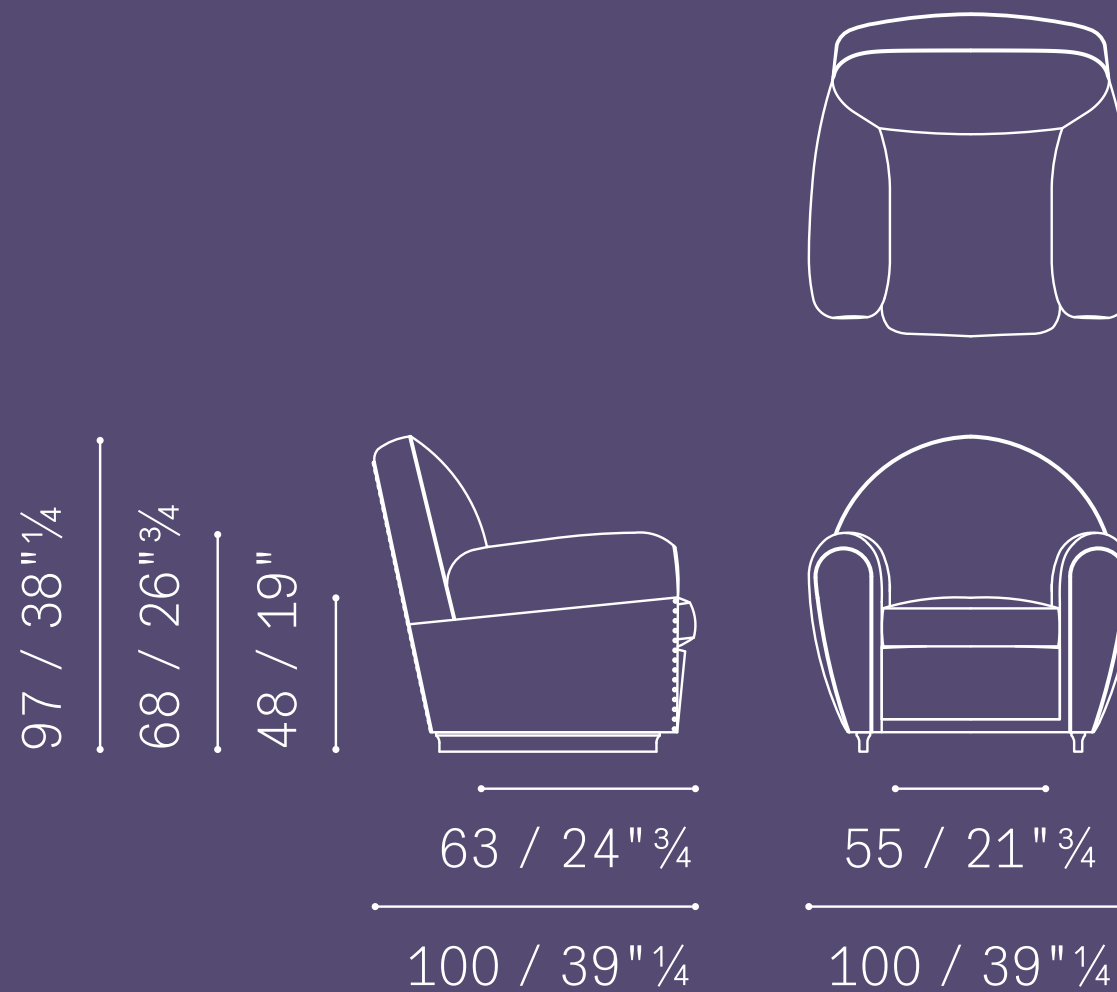

IT

Buon compleanno, Vanity Fair! Poltrona Frau festeggia i novant'anni della sua poltrona-simbolo, presentandone una versione rivisitata con la collezione 2020.

In occasione del novantesimo anniversario dal lancio di Vanity Fair, Poltrona Frau lancia una rilettura della sua poltrona-simbolo, firmata da Poltrona Frau Style & Design centre con la collaborazione del designer Roberto Lazzeroni.

Novant'anni e non sentirli. Risale infatti al lontano 1930 la messa in produzione del “modello 904”, conosciuto dal 1984 con il nome Vanity Fair. Il progetto originale pare sia stato rielaborato da Poltrona Frau a partire dai disegni lasciati da Renzo Frau alla moglie Savina. Con il passare degli anni, Vanity Fair è diventata una delle icone universalmente riconosciute del design italiano, emblema dell'azienda. E in effetti la poltrona riassume in sé tutti quei valori di eleganza senza tempo, qualità dei materiali, perizia artigianale che negli anni hanno reso celebre il marchio Poltrona Frau. Le linee arrotondate Art Déco, la fila di chiodini ricoperti in pelle e ribattuti a mano sul retro e sui lati, la solidità della struttura in massello, la bellezza della Pelle Frau® che la riveste completamente, i braccioli modellati a mano... ogni dettaglio di una Vanity Fair ci racconta una storia fatta di esperienza, passione, gusto per le cose ben fatte. Quell'«intelligenza delle mani» propria del vero made in Italy che tutto il mondo ci riconosce.

Una storia che, arrivati al novantesimo anno, Poltrona Frau ha deciso di festeggiare lanciando la Vanity Fair XC. L'azienda ha chiesto al designer Roberto Lazzeroni di rivisitare Vanity Fair, adattandone le proporzioni agli stili di vita di oggi. Ne è nata una

versione rispettosa dell'originale ma ancora più comoda e accogliente, con un'ampia seduta di 55×63 cm. Vanity Fair XC ha la base di 100×100cm e l'altezza di 97cm. La struttura portante è in massello di faggio stagionato. L'imbottitura utilizza sia crine vegetale modellato a mano, sia crine gommato e il cuscino della seduta è in piuma d'oca con inserto in poliuretano espanso per controllarne la forma nel tempo. Sedile, schienale e braccioli hanno un molleggio ottenuto con molle biconiche in acciaio legate a mano e fissate su cinghie di juta. Una fila di chiodini rivestiti in pelle rifinisce il retro e i fianchi della poltrona. Il rivestimento può essere in Pelle Frau® o in tessuto. Una targa in finitura canna di fucile o dorata con logo Poltrona Frau® è inserita nella scocca sul retro.

Attraverso questa edizione anniversario, Poltrona Frau vuole ribadire con forza il principio guida che persegue con coerenza da anni: che nel mondo dei mobili e dei complementi d'arredo il vero lusso consiste in una cultura del progetto meditata e durevole, unita all'intransigenza nello scegliere, lavorare e produrre solo il meglio. E quindi: altri cento di questi novant'anni, Vanity Fair!

EN

Happy Birthday, Vanity Fair! Poltrona Frau celebrates the 90th anniversary of its armchair-symbol, presenting a revisited version with the 2020 collection.

To celebrate the 90th anniversary of the launch of Vanity Fair, Poltrona Frau is offering a reinterpretation of its armchair-symbol designed by the Poltrona Frau Style & Design Centre in collaboration with the designer Roberto Lazzeroni.

Ninety years and still going strong. “Modello 904” began production as far back as 1930, known with the name Vanity Fair starting in 1984. The original design seems to have been re-worked by Poltrona Frau starting from the drawings Renzo Frau left his wife Savina. With the passing of the years, Vanity Fair has become one of the universally recognised icons of Italian design, and the emblem of the company. Indeed, the armchair embodies all those values of timeless elegance, quality materials and handicraft skill that have made the Poltrona Frau brand famous over the years. The rounded Art Deco lines, the row of nails covered in leather and hand-beaten on the back and sides, the solidity of the solid wood structure, the beauty of the Pelle Frau® leather completely covering the hand-modelled armrests... every detail of a Vanity Fair armchair tells a story of experience, passion and a flair for doing things well. That intelligent handicraft work belonging to the true Made in Italy that the entire world recognises in the country.

A story that, upon reaching its 90th year, Poltrona Frau has decided to celebrate by launching the Vanity Fair XC. The company asked the designer Roberto Lazzeroni to revisit Vanity Fair, adapting its proportions to the lifestyles of today. The result

is a version that is respectful of the original but even more comfortable and welcoming, with a wide 55×63 cm seat. Vanity Fair XC has a 100×100cm base and is 97cm tall. The supporting structure is in solid seasoned beechwood. The padding is made of both hand-shaped vegetable horsehair and rubberised horsehair and the seat cushion is made of goose down with a polyurethane foam insert to help it keep its shape over time. The seat, back and armrests have steel biconical springs tied by hand and fixed to jute belts. A row of nails covered in leather add refinement to the back and sides of the armchair. The upholstery can be in Pelle Frau® leather or in fabric. A golden or gunmetal grey finish plaque with the Poltrona Frau® logo is included in the frame on the back.

With this anniversary edition, Poltrona Frau wants to reiterate the guiding principle it has consistently pursued for years: in the world of furniture and interior decoration, true luxury lies in a culture of meditated and durable design combined with an intransigence in choosing, working and producing only the best. 90 years another hundred times over, Vanity Fair!

Viola



Formal lightness,
harmonious proportions
and extreme comfort
for the new Viola chair,
designed by AB Concept.









FINISHINGS**Structure**

Made of solid ash

- Ash in a wenge stain (32)
- Ash in a moka stain (61)

Leather cording

Sophisticated hand-made braiding with leather cord embellishes the back and sides. Colours available

- natural
- dark brown

Upholstery Pelle Frau® leather or fabric

- ColorSphere® (SC)
- Nest
- Soul
- Fabric A
- Fabric B
- C.O.M.

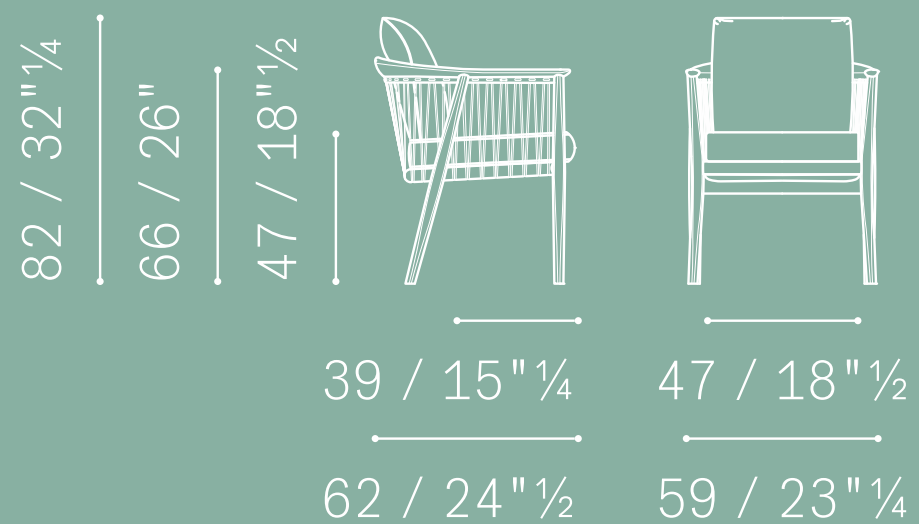

IT

Leggerezza formale, proporzioni armoniose ed estremo comfort per la nuova poltroncina Viola, disegnata dallo studio AB Concept per la Collezione 2020 di Poltrona Frau.

Tra le molte novità della Collezione 2020 di Poltrona Frau, la poltroncina Viola spicca per la capacità di rileggere stilemi classici del design in chiave sofisticata e moderna, fondendo con grande equilibrio suggestioni scandinave e lusso contemporaneo.

Quando Poltrona Frau ha invitato lo studio AB Concept a disegnare una poltroncina da tavolo, ne conosceva bene la capacità di proporre soluzioni innovative e apprezzate da grandi ristoranti, bistrot e lounge bar di tutto il mondo. La poltroncina Viola incarna tutto il know-how della famosa sigla internazionale e si distingue per le sue linee essenziali ed eleganti che nulla sacrificano alla comodità. AB Concept ha rivisitato una forma classica dandole un tocco decisamente contemporaneo. Il risultato è di grande leggerezza formale, con un sofisticato gioco di pieni e di vuoti particolarmente adatto a valorizzare la poltroncina da pranzo sia quando è da sola, sia quando è accostata a un tavolo. Il legno massello dello schienale è impreziosito da un intreccio realizzato con sessanta cordoncini di cuoio che lo collegano alla struttura. Le proporzioni armoniose ed ergonomiche, unite a una seduta generosa e accogliente, garantiscono il massimo comfort anche quando si resta seduti a lungo. La seduta è leggera e maneggevole pur essendo molto solida e ben costruita.

La struttura della poltroncina è realizzata in massello di frassino tinto Moka o Wengé, impreziosita da un intreccio realizzato con cordoncini di cuoio colore testa di moro o naturale. Il molleggio della

seduta è realizzato con cinghie elastiche. La struttura accoglie una morbida cuscinatura di seduta e schienale. L'interno del cuscino seduta è in poliuretano espanso e ovatta poliestere, mentre quello dello schienale è in piuma con un inserto in poliuretano espanso. I due cuscini sono costituiti da un unico corpo fissato al telaio mediante due bottoni automatici. Il rivestimento sfoderabile è in Pelle Frau® o in tessuto.

Con la poltroncina Viola Poltrona Frau riconferma la sua vocazione per un design capace di dialogare fra passato e presente. Design che presuppone un pensiero progettuale colto e profondo, per dare vita a mobili e oggetti in grado di trascendere il tempo.

EN

Formal lightness, harmonious proportions and extreme comfort for the new Viola chair, designed by AB Concept for the 2020 Poltrona Frau collection.

Among the many new products in the 2020 Poltrona Frau collection, the Viola chair stands out for its sophisticated and modern reinterpretation of classic design motifs, carefully balancing Scandinavian inspirations with contemporary luxury.

When Poltrona Frau asked AB Concept to design a table chair, it was well aware of the studio's ability to create innovative and popular solutions for leading restaurants, bistros and lounge bars all over the world. The Viola chair embodies all of the know-how of the famous international brand and stands out for its simple, elegant lines that sacrifice nothing in terms of comfort. AB Concept has revisited a classic design, giving it a decidedly contemporary touch. The result is a product with great formal lightness and a solid and void effect which enhances the dining table chair both when it is used alone and when it is combined with a table. The solid wood of the backrest is embellished with a weave made from sixty saddle-leather laces which connect it to the frame. Its harmonious and ergonomic proportions, combined with a generous and welcoming seat, guarantee the utmost comfort even when sitting for long periods. Despite being solid and well constructed, the seat is light and easy to move.

The frame of the chair is made from solid ash in a Moka or Wenge stain embellished with a weave made from dark brown or natural saddle-leather laces. The seat spring system consists of elastic belts. There are soft cushions on the seat and backrest. The seat cushion is filled with polyurethane foam and polyester wadding while the backrest is padded

with down and has an insert in polyurethane foam. The two cushions form a single whole which is fixed to the frame using two snap buttons. The removable upholstery is in Pelle Frau® leather or fabric.

With the Viola chair Poltrona Frau confirms its vocation for designing products that successfully fuse the past with the present. Items of furniture and objects inspired by cultured and profound design concepts which are able to transcend time.

Kyoto

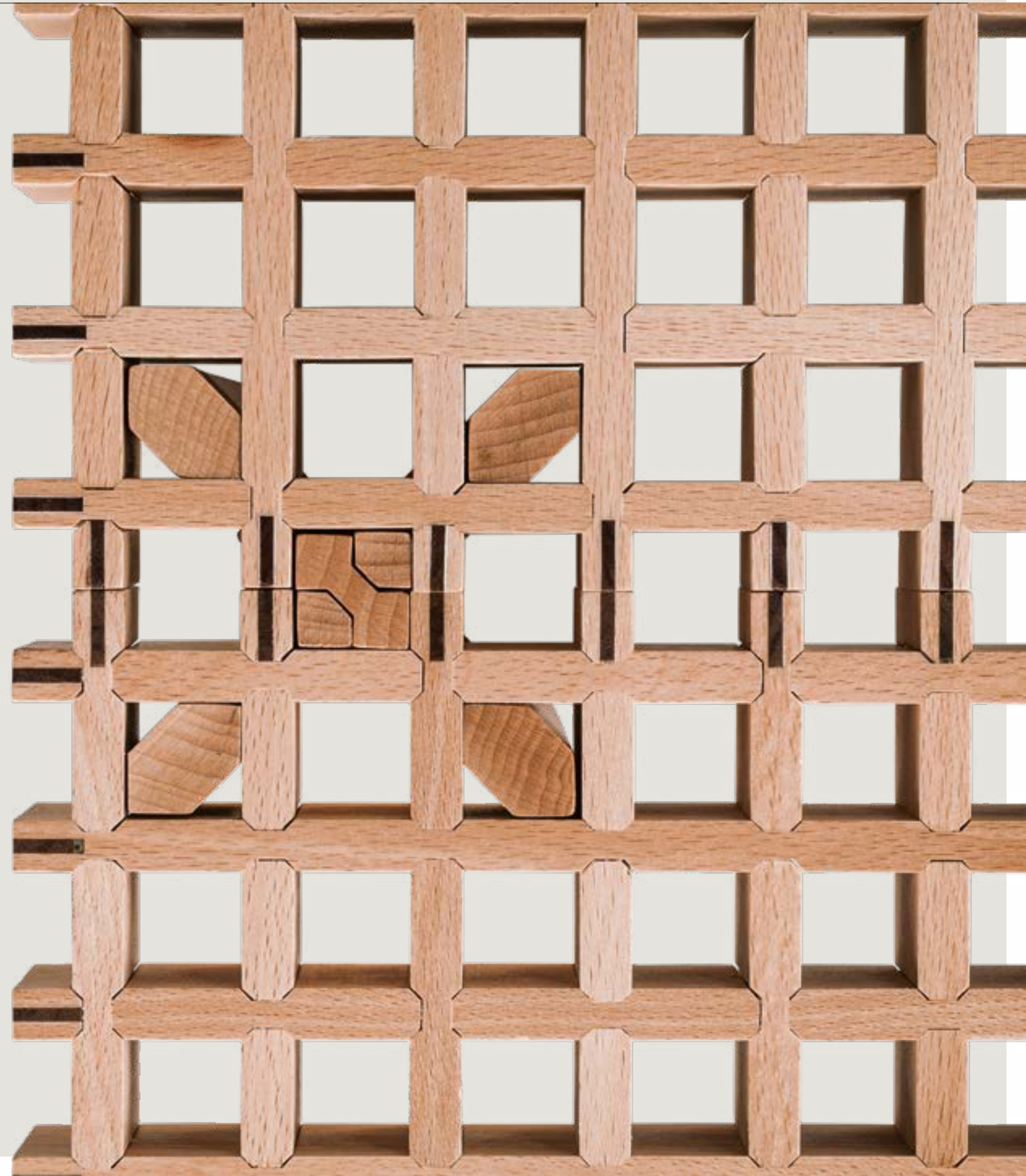

The perfect cross between design vision and master craftsmanship, the Kyoto table by Gianfranco Frattini has been reissued by Poltrona Frau and added to its 2020 collection.

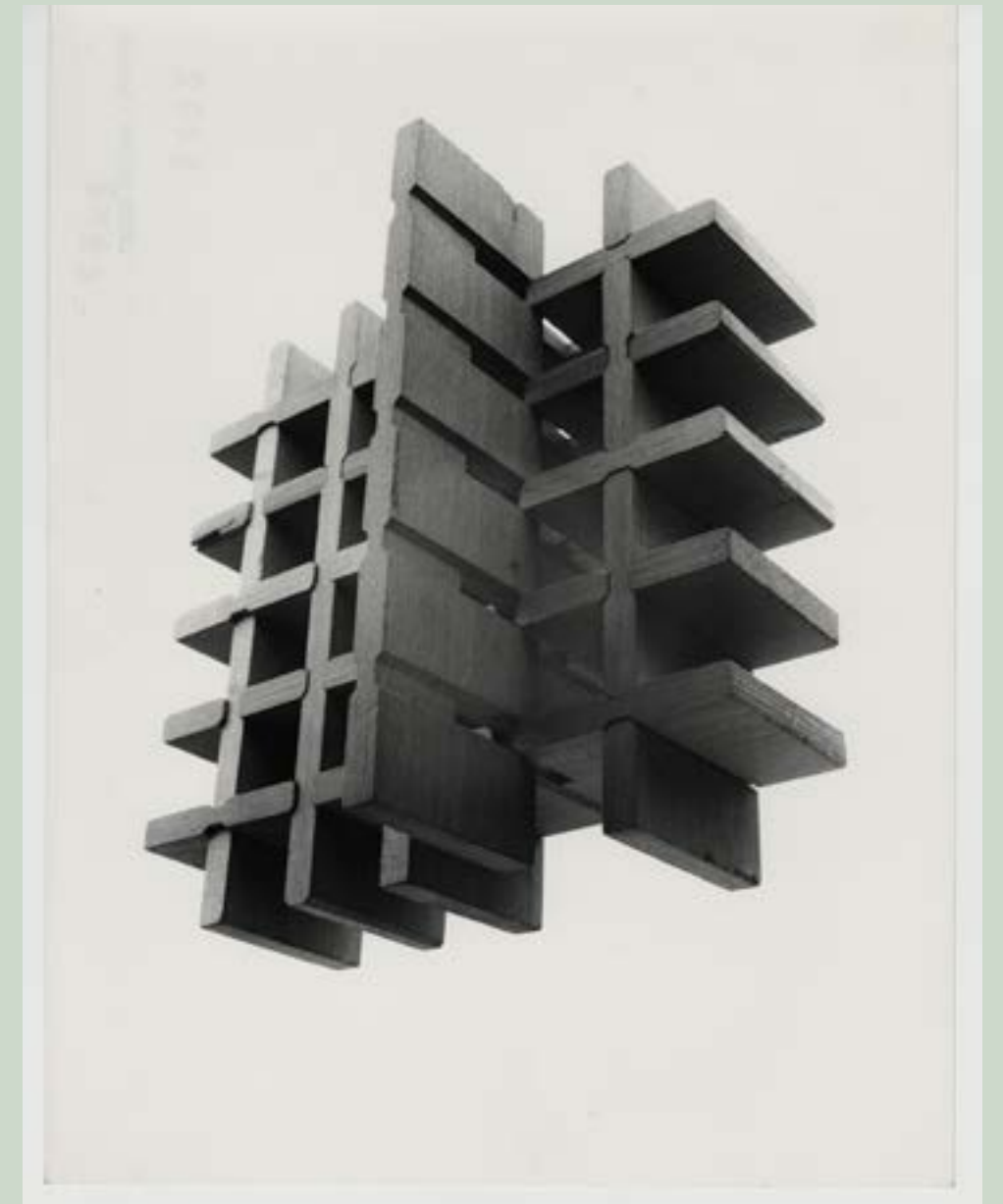
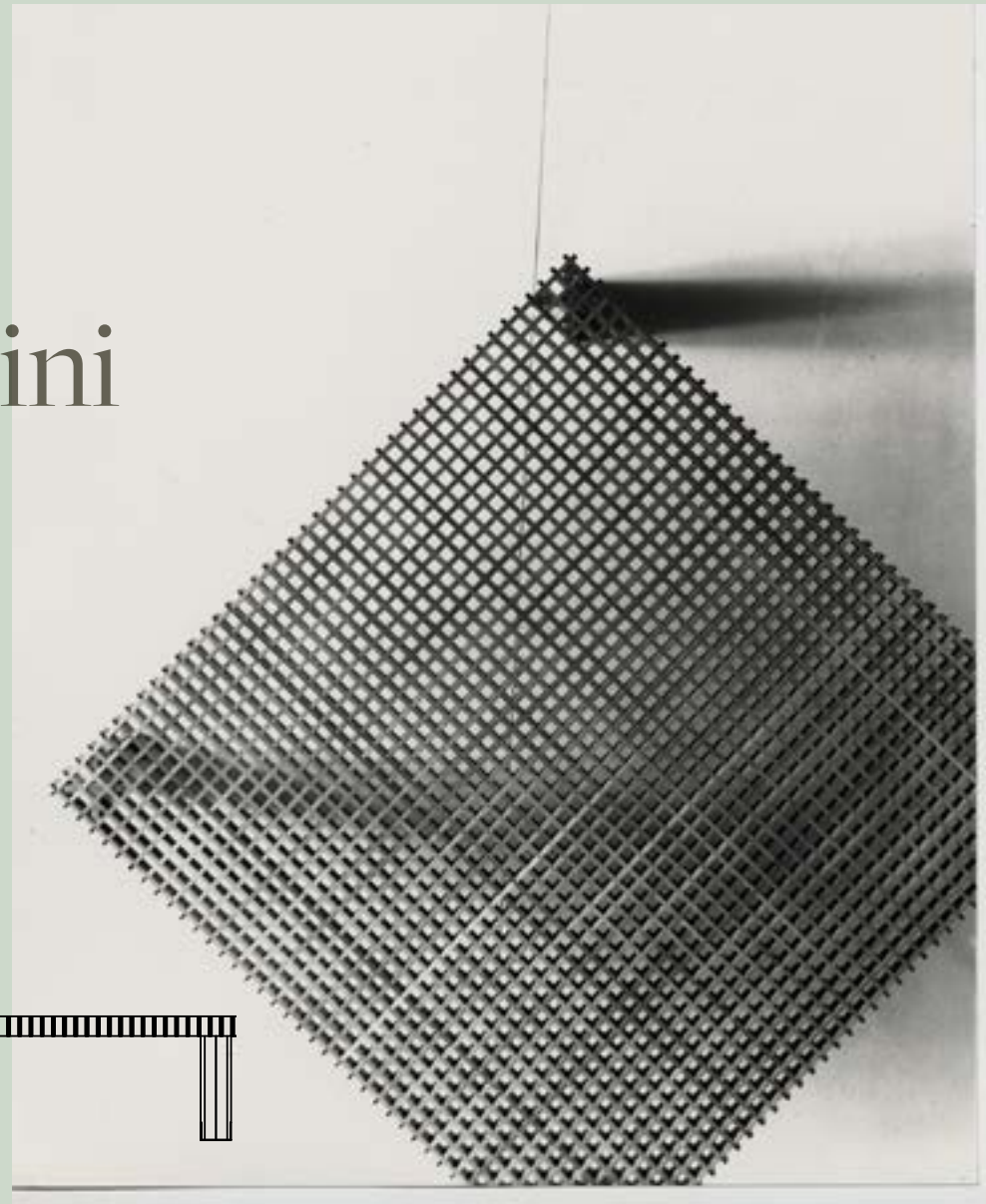
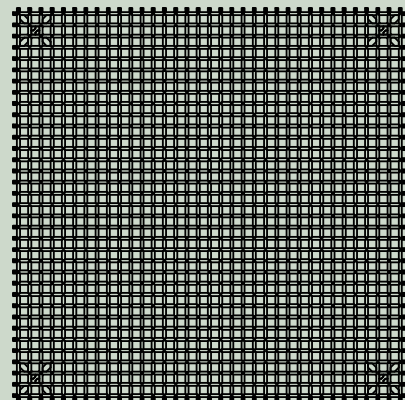
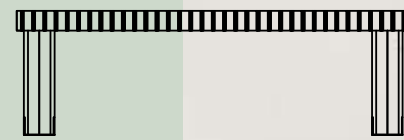

The Kyoto table forms part of the permanent collection of the Design Museum at the Milan Triennale.

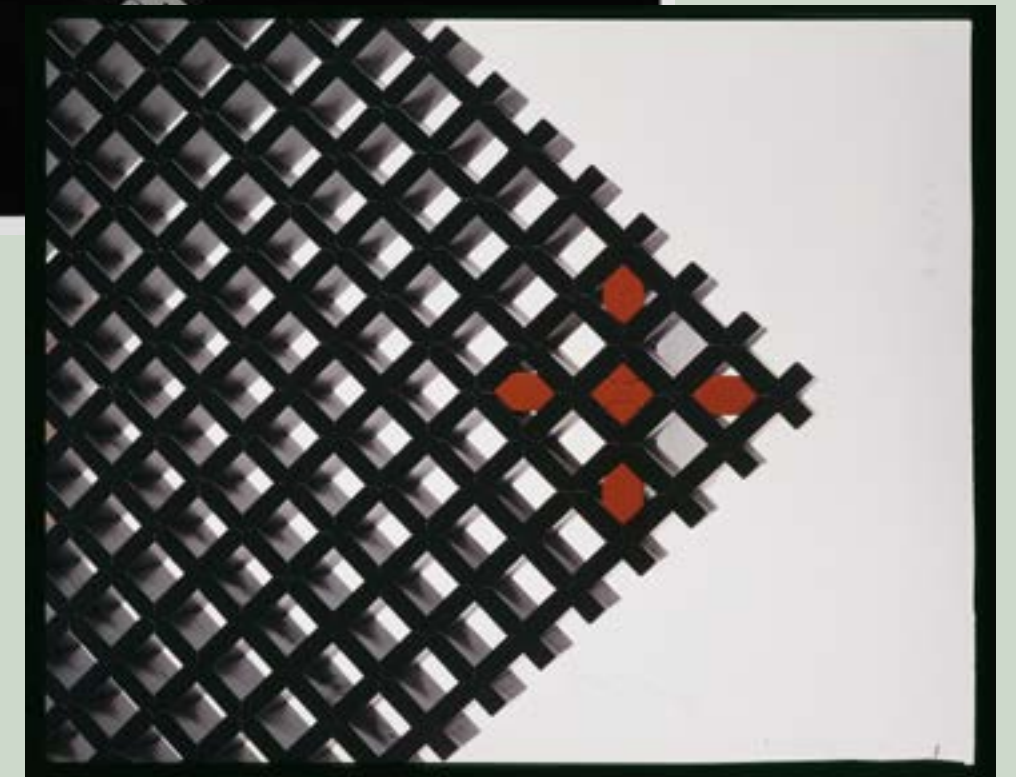
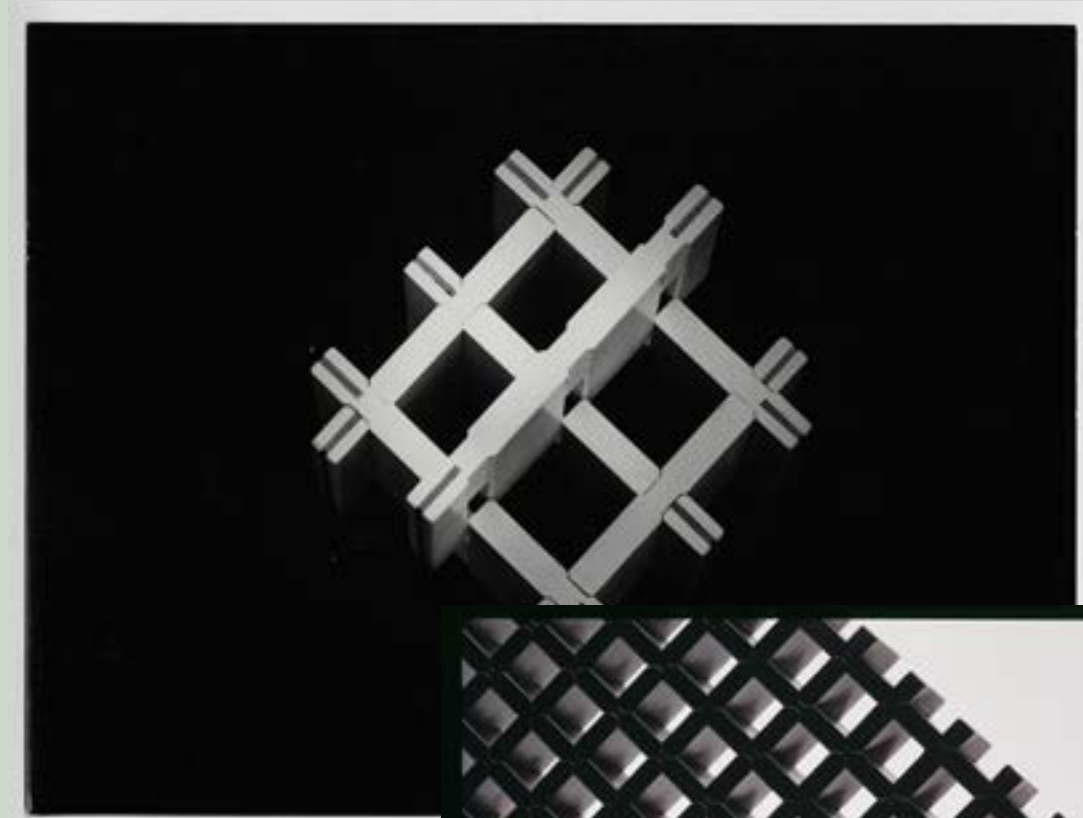

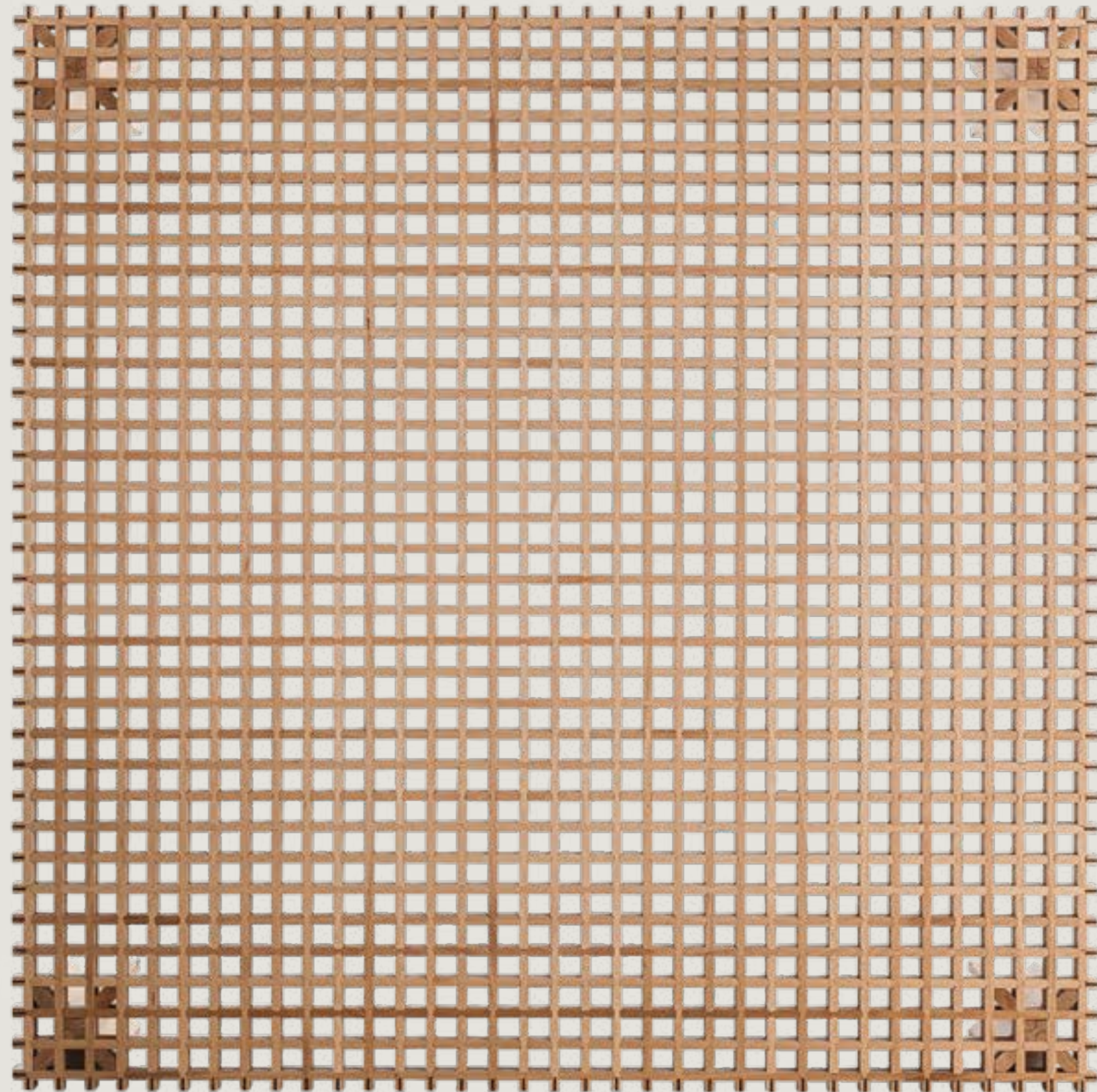

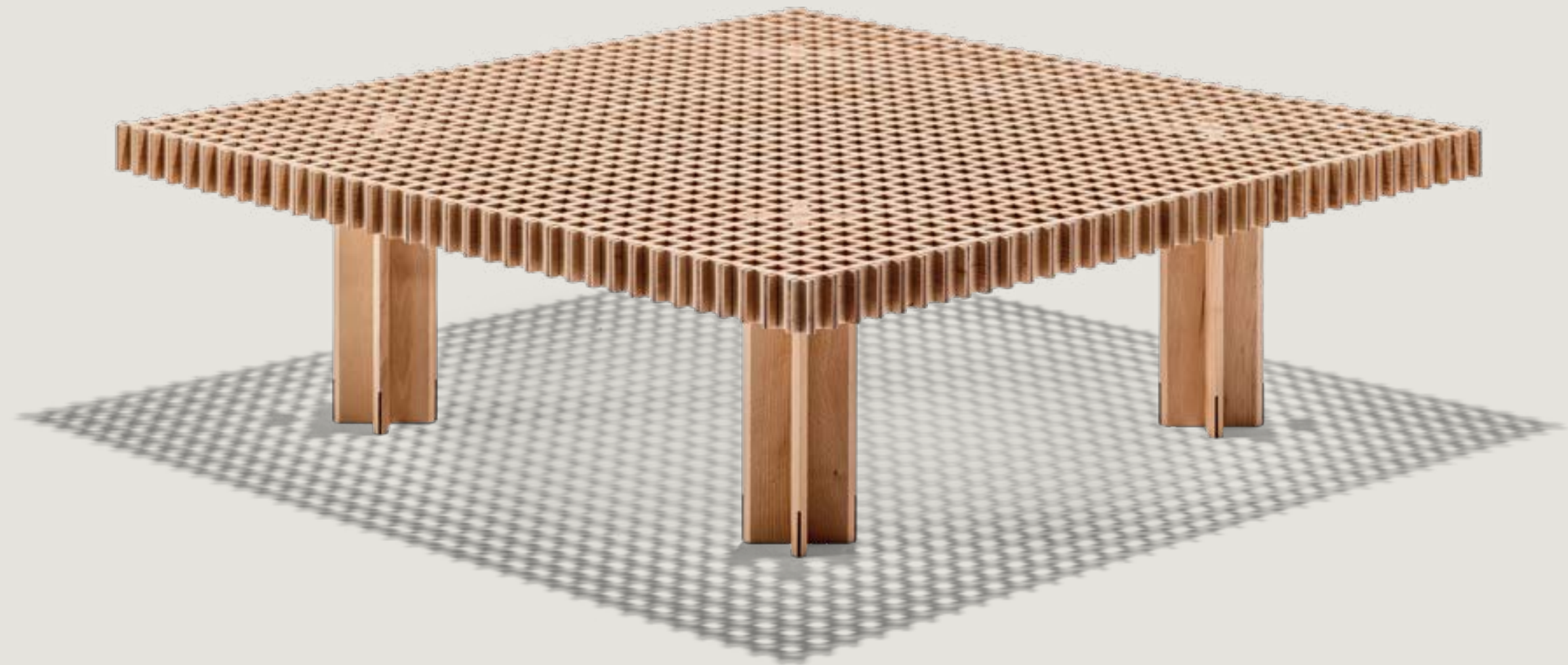



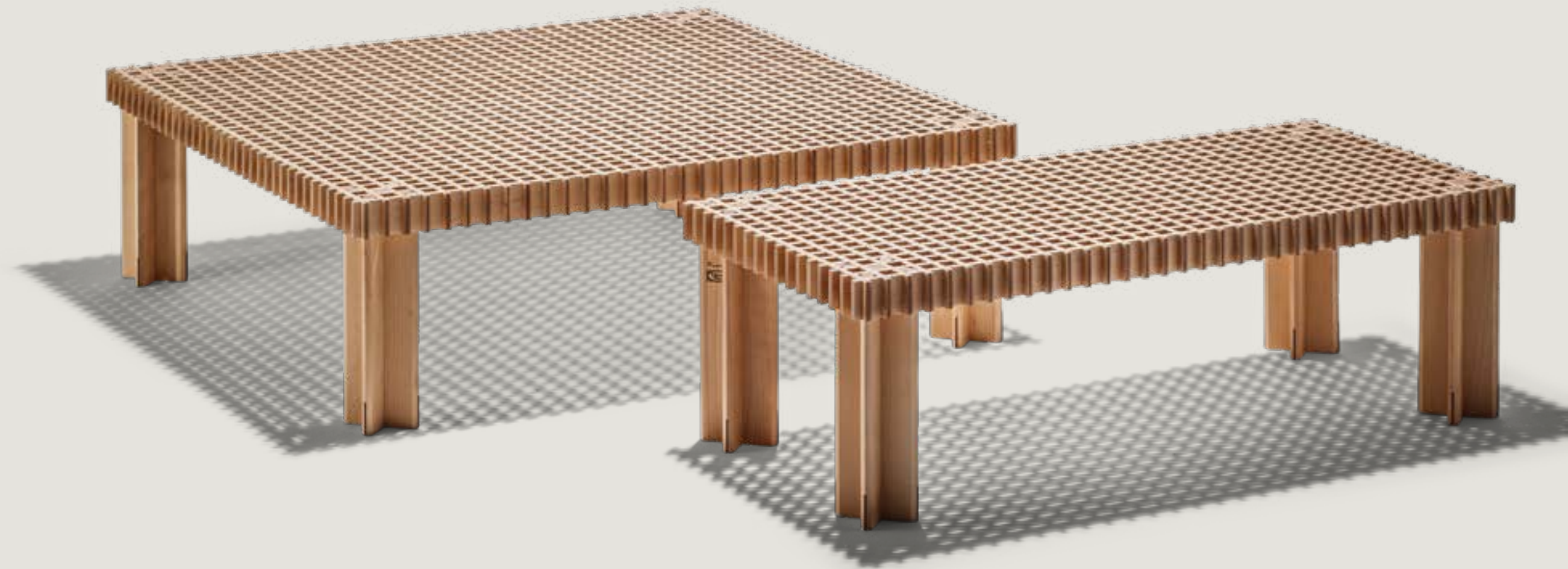

Kyoto

Gianfranco Frattini

[↑ index](#)



Kyoto

Gianfranco Frattini

[↑ index](#)

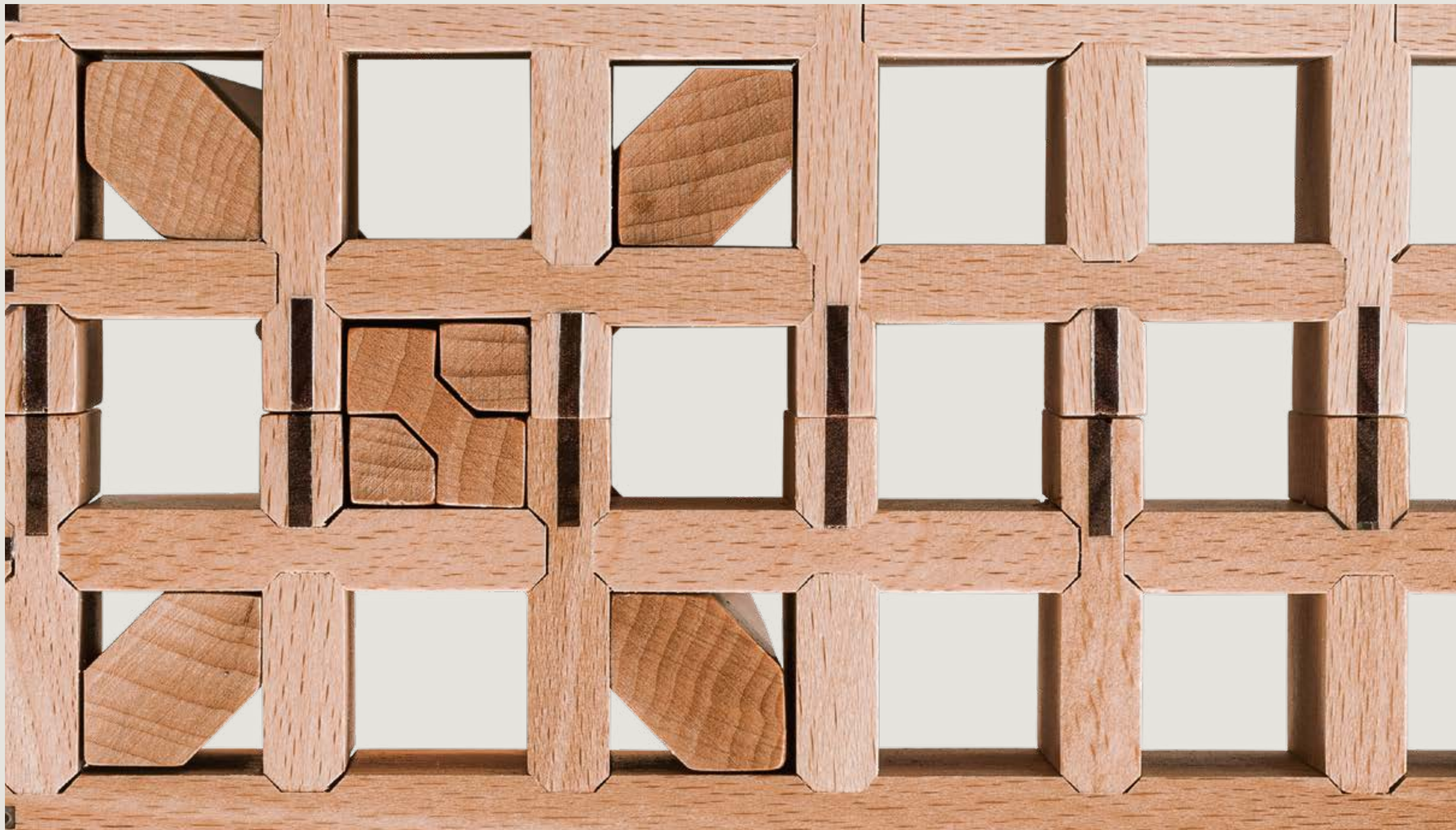

FINISHINGS**Items**

- 102×50 h 32
- 102×102 h 32

Structure top and legs

In extra light solid beech wood with solid Canaletto walnut inserts at the end of the boards of the top and legs.

Legs

Slide-off counterpoise legs that can be positioned as desired.

Aesthetic details

The Poltrona Frau logo and the designer's signature are laser engraved on one of the faces of the leg supports.

32 / 12"½



102 / 40"¼



102 / 40"¼



50 / 19"¾



102 / 40"¼

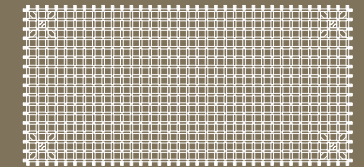
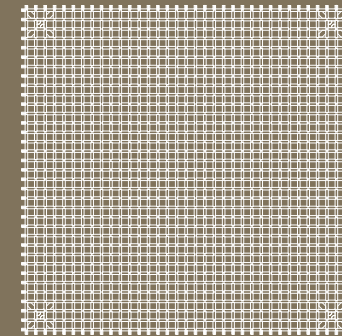

IT

Incrocio perfetto tra visione progettuale e maestria esecutiva: è il tavolo Kyoto di Gianfranco Frattini, rieditato da Poltrona Frau e proposto nella sua collezione 2020.

L'eleganza essenziale di ispirazione giapponese e la ricchezza materica del legno massello, evidenziata dalla preziosa lavorazione a incastro: così nasce Kyoto, riedizione fedele del tavolo che Gianfranco Frattini disegnò nel '74, presentata da Poltrona Frau in occasione del lancio della collezione 2020.

Architetto e designer, Gianfranco Frattini ha mostrato sin dagli inizi della sua carriera una grande predilezione per il legno, materiale che ha grande rilevanza in tutti i suoi progetti. Questa passione, con particolare attenzione a dettagli e incastri, è stata tradotta in realtà anche grazie alla collaborazione con tanti artigiani brianzoli, tra i quali spicca la figura del maestro ebanista Pierluigi Ghianda. La stretta collaborazione con Pierluigi, trasformata negli anni in fraterna amicizia, ha portato alla realizzazione del tavolo Kyoto, raggiungendo con le tecnologie dell'epoca una precisione una volta impensabile senza l'ausilio di macchine a controllo numerico. Pierluigi e Gianfranco si conobbero agli inizi degli anni '70 durante un viaggio in Giappone per studiare l'opera dei maestri artigiani locali. Visitando le botteghe di Kyoto e ispirato dall'estetica di quei luoghi, Gianfranco Frattini concepisce l'incastro all'origine dell'omonimo tavolo.

Kyoto diventa da subito esempio di una sobrietà che, come nella migliore tradizione del design italiano, collega perfettamente la maestria delle idee con la loro impeccabile esecuzione. Nel tavolo Kyoto il concetto costruttivo diventa l'oggetto stesso. L'assenza di elementi decorativi esalta la bellezza

della materia prima - gli inserti di noce Canaletto hanno un preciso compito di rinforzo - richiedendo grande abilità e cura nella realizzazione, e profonda conoscenza della materia.

Rieditato nel rispetto del progetto originale, il tavolo Kyoto riflette la competenza e la capacità di una nuova leva di artigiani, eredi della ricca tradizione italiana della lavorazione del legno, e si affianca a Albero e Turner come esempio di alta falegnameria. Il tavolo Kyoto è disponibile nella misura quadrata di 102cm di lato con h32cm o nel formato 102×49 cm, sempre con h 32cm. Le doghe di legno sono unite fra loro con incastri a 45° a formare una trama quadrata. Gambe a chiasmo sfilabili e posizionabili a piacere.

Il tavolo Kyoto fa parte della collezione permanente del Museo del Design alla Triennale di Milano.

EN

The perfect cross between design vision and master craftsmanship, the Kyoto table by Gianfranco Frattini has been reissued by Poltrona Frau and added to its 2020 collection.

Simple Japanese elegance and the tactile richness of solid wood, underlined by the expert dovetail joints: the Kyoto table designed by Gianfranco Frattini in '74 is faithfully revisited and presented by Poltrona Frau on the occasion of the launch of the 2020 collection.

From the very start of his career, architect and designer Gianfranco Frattini displayed a great preference for wood, a material that features heavily in all of his projects. This passion, with close attention focused on details and joints, was translated into tangible objects also thanks to his collaborations with many artisans from Brianza, most notably expert carpenter Pierluigi Ghianda. His close partnership with Pierluigi, which over the years transformed into a fraternal friendship, led to the creation of the Kyoto table, achieving with the technologies of the time a degree of precision that was once unthinkable without the help of CNC machines. Pierluigi and Gianfranco got to know each other in the early 70s during a trip to Japan to study the work of the local craftsmen. Visiting the workshops of Kyoto and inspired by the aesthetics of these places, Gianfranco Frattini came up with the idea for the joint that would form the basis of the table of the same name.

Kyoto immediately became synonymous with a concept of understatement which, as in the best Italian design tradition, perfectly combines a brilliant idea with impeccable execution. In the Kyoto table the construction concept becomes the object it-

self. The absence of decorative elements exalts the beauty of the raw material - the Canaletto walnut inserts have a precise strengthening function - requiring great technical ability and care as well as an in-depth knowledge of the material.

Revisited with complete respect for the original project, the Kyoto table reflects the skills and expertise of a new wave of artisans, heirs of the rich Italian wood crafting tradition, and stands alongside Albero and Turner as an example of high-end craftsmanship. The Kyoto table is available in the square 102 cm version with height of 32 cm, or in the 102×49 cm version, also 32 cm high. The wooden boards are connected with 45° joints that form a square pattern. Slide-off counterpoise legs that can be positioned as desired.

The Kyoto table forms part of the permanent collection of the Design Museum at the Milan Triennale.

Grant De Luxe



Tristan Auer creates three new
Grant De Luxe ottomans:

precious lattice work
and even more versatile
designs for an accessory
that exudes nomadic
and transversal elegance.











FINISHINGS

Items

- 65×45 De Luxe Ottoman with storage compartment
- ø46 De Luxe Ottoman
- 90×64 De Luxe Ottoman

Upholstery Pelle Frau® leather.

- ColorSphere®
- Soul

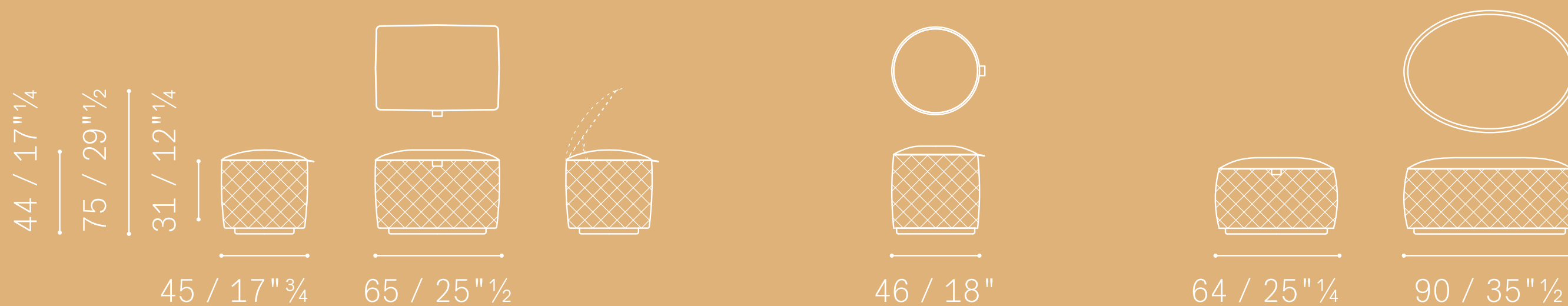

IT

Tristan Auer disegna tre nuovi pouf Grant De Luxe: preziose lavorazioni a intreccio e formati ancora più versatili per un complemento d'arredo dall'eleganza nomade e trasversale.

La collezione Poltrona Frau 2020 presenta un ampliamento della serie Grant De Luxe con tre nuovi formati, di cui uno con vano contenitore, che vanno ad aggiungersi ai modelli precedenti.

Tristan Auer disegna una collezione di pouf dall'eleganza nomade, versatile e trasversale: le sedute Grant vivono con la stessa disinvoltura negli spazi pubblici o residenziali, singolarmente o accostate in combinazioni personalizzabili. Grant De Luxe è caratterizzata dalla particolare lavorazione a intreccio che decora la struttura perimetrale dei pouf, realizzata con fasce di Pelle Frau® inclinate a 45°. L'ispirazione creativa nasce da un mix di suggestioni: Grant come lo stile ironico e un po' dandy del divo hollywoodiano Cary e l'aplomb militare dell'eroico generale Ulysses. Richiami ai codici degli sport equestri e alle ampie e lussuose automobili anteguerra. Grant racchiude in sé l'essenza tutta maschile di un'eleganza sobria, asciutta, priva di ostentazione, su cui riecheggia l'eco nostalgica di una golden age stilistica ed esistenziale.

L'elemento comune a tutti i nuovi modelli è la particolare lavorazione De Luxe: un intreccio prezioso che decora la struttura perimetrale dei pouf. Il motivo è realizzato con fasce in Pelle Frau® a 45°, mentre un filetto nello stesso materiale delimita la seduta ed è sempre in abbinamento al rivestimento della base.

La collezione di pouf Grant De Luxe comprende un pouf rotondo, uno ovale e uno rettangolare con un pratico contenitore. La struttura dei pouf è in mul-

tristrato di betulla e l'imbottitura perimetrale e della seduta è in poliuretano espanso, mentre lo zoccolo inferiore è in MDF verniciato di colore nero. Il rivestimento è interamente in Pelle Frau®. Il modello con vano contenitore ha il coperchio-seduta realizzato in multistrato di betulla e il vano interno rivestito in tessuto tecnico di colore nero. Il meccanismo di apertura è dotato di un sistema che blocca il coperchio in posizione quando aperto e ne ammortizza la chiusura. Il pouf è rivestito interamente in Pelle Frau®, sempre con lavorazione a intreccio sui lati perimetrali.

La collezione Grant De Luxe è espressione perfetta di quell'attenzione ai mutati stili di vita che Poltrona Frau persegue ormai da anni. Di fronte a una tendenza che privilegia mobili versatili, adattabili a spazi e a situazioni di vita e lavoro più fluide e mutevoli, Grant De Luxe offre soluzioni facili e trasversali per declinare in forme nuove il proprio personale concetto di eleganza.

EN

Tristan Auer creates three new Grant De Luxe poufs: precious lattice work and even more versatile designs for an accessory that exudes nomadic and transversal elegance.

The Grant De Luxe series is expanded in the 2020 Poltrona Frau collection with three new products, one of which with storage compartment, joining the existing models.

Tristan Auer designs a collection of poufs which stand out for their nomadic, versatile and flexible elegance: the Grant seats are equally at home in public and residential settings, on their own or in bespoke combinations. Grant De Luxe is distinctive for its particular lattice work, consisting of strips of Pelle Frau® leather at a 45° angle, which decorates the external edges of the poufs.

The inspiration for the Grant collection comes from different sources: the ironic and slightly dandy style of Hollywood legend Cary and the military aplomb of heroic general Ulysses. There are also nods to equestrianism and the large luxury cars of the pre-war period. Grant encapsulates the pure masculine essence of a clean, understated and completely unostentatious elegance, evoking the nostalgia of a stylistic and existential golden age.

The common denominator of all of the new models is the original De Luxe processing: fine lattice work that decorates the external edges of the poufs. The motif consists of strips of Pelle Frau® leather at 45° angles, while a trim in the same material, always matching the cover of the base, frames the seat.

The collection of Grant De Luxe poufs consists of a round pouf, an oval pouf and a rectangular pouf with practical storage compartment. The frame of the poufs is made from birch plywood and the edges and seat are padded with polyurethane foam.

The lower base is made from black lacquered MDF. They are entirely upholstered in Pelle Frau® leather. The model with storage compartment has a lid-seat made of birch plywood and the inside compartment is lined with black technical fabric. The opening mechanism is equipped with a system that holds the cover in place when it is opened and softens its closure. The pouf is entirely upholstered in Pelle Frau® leather, again with lattice work along the outside edges.

The Grant De Luxe collection perfectly encapsulates the close attention that Poltrona Frau has been paying to changing lifestyles for many years. With current trends prioritising versatile furniture that can be adapted to more fluid and changeable work and living spaces and situations, Grant De Luxe presents simple, transversal solutions that convey its own personal concept of elegance in new forms.

Journey



Sophisticated and colourful weaves showcase the new ColorSphere[®] system in the Journey decorative cushions designed by Giulio Ridolfo with Chiara Novello for the 2020 Poltrona Frau collection.









FINISHINGS**Colour combinations**

- Pier 1, in a range of greens
- Tannery, in a range of natural leatherware colours
- Gion, in the tones of violet and dark blue

Pier 1

Front: SC 137 Glauco

Back: SC 180 Celadon

Strips:

SC 180 Celadon

SC 137 Glauco

SC 176 Darsena

SC 22 Chiffon

SC 23 Tortora

SC 179 Brughiera

Tannery

Front: SC 66 India

Back: SC 65 Vachette

Strips:

SC 66 India

SC 65 Vachette

SC 68 Sahara

SC 69 Iroko

SC 67 Chiodi di Garofano

Gion

Front: SC 255 Belladonna

Back: SC 256 Ume

Strips:

SC 255 Belladonna

SC 256 Ume

SC 258 Mist

SC 279 Alchemy

SC 248 Iris

SC 140 Mimosa

47 / 18"½

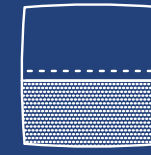
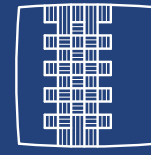

47 / 18"½

35 / 13"¾



57 / 22"½

IT

Raffinati intrecci cromatici esaltano il nuovo sistema colore ColorSphere® nei cuscini decorativi Journey, disegnati da Giulio Ridolfo e Chiara Novello per la collezione 2020 di Poltrona Frau.

Tra le novità del 2020 Poltrona Frau lancia la collezione di cuscini decorativi Journey, disegnati da Giulio Ridolfo e Chiara Novello. Sono caratterizzati da intrecci preziosi e nuove cromie che esaltano il nuovo sistema colore ColorSphere®.

Come un raffinato diario di viaggio rilegato in pelle, la collezione di cuscini decorativi Journey raccoglie sensazioni e ricordi di paesaggi vissuti, riassumendoli in un'interpretazione cromatica sensibile e colta. Disegnati per Poltrona Frau da Giulio Ridolfo in collaborazione con Chiara Novello, i cuscini Journey rappresentano le campagne arse dal sole, il fluire naturale dei corsi d'acqua e i cortili dei villaggi illuminati da lanterne attraverso un prezioso intreccio geometrico dall'effetto tridimensionale.

Giulio Ridolfo, cromatologo e designer di fama internazionale, un anno fa è stato chiamato da Poltrona Frau per aiutare l'azienda a ripensare integralmente la sua cartella colori. Da questa lunga collaborazione è nato ColorSphere®, l'innovativo sistema colore che raggruppa le varie nuance seguendo criteri emotivo/percettivi e non più tecnico/scientifici. I cuscini decorativi Journey sono nati proprio per celebrare i nuovi accostamenti, con tre diverse proposte policrome: Pier 1 è dedicato alla gamma dei verdi, Tannery ai colori naturali della pelletteria e Gion alle nuance del viola e blu scuro.

I cuscini sono interamente rivestiti in Pelle Frau® SC. Il fronte è caratterizzato da fasce intrecciate a mano, espressione dell'alta tradizione artigianale

della piccola pelletteria. Ogni fascia è composta da tre listini in pelle dai toni di colore digradanti. Tutti i cuscini sono disponibili nelle dimensioni: quadrata, con lato di 47cm e rettangolare, 35×57cm.

Con Journey, Poltrona Frau dimostra la sua attenzione al design e all'alta qualità d'esecuzione anche nei complementi d'arredo, che spesso si rivelano il tocco risolutivo per completare un ambiente in modo facile e raffinato.

EN

Sophisticated and colourful weaves showcase the new ColorSphere® system in the Journey decorative cushions designed by Giulio Ridolfo with Chiara Novello for the 2020 Poltrona Frau collection.

Poltrona Frau's new products for 2020 include the Journey collection of decorative cushions designed by Giulio Ridolfo and Chiara Novello. These are characterised by precious weaves and new colours that showcase the new ColorSphere® system.

Like a refined leather-bound travel diary, the collection of Journey decorative cushions celebrates the atmospheres and memories of once-visited places, summarising them in a sensitive and cultured account notable for its vivid colours. Designed for Poltrona Frau by Giulio Ridolfo in collaboration with Chiara Novello, the Journey cushions depict the fields parched by the sun, the natural flow of watercourses and the yards of villages lit up by lanterns through a precious 3D-effect geometric weave.

A year ago Poltrona Frau asked world renowned colourist and textile designer Giulio Ridolfo to help the company completely redesign its colour chart. This long-term partnership has produced ColorSphere®, an innovative colour system that groups together the various shades on the basis of emotional/perceptive criteria rather than technical/scientific factors. With three different multi-colour proposals, the Journey decorative cushions are specifically designed to celebrate new combinations: Pier 1 is dedicated to the range of greens, Tannery to natural leatherware colours and Gion to shades of violet and dark blue.

The cushions are covered entirely in Pelle Frau® SC leather. The fronts are distinctive for their handwo-

ven strips which embody the time-honoured traditions of the leathercraft industry. Every strip consists of three leather laces in progressive shades of colour. All of the cushions are available in the sizes: square with 47 cm sides and rectangular, 35×57 cm.

With Journey, Poltrona Frau demonstrates its focus on design and high-quality craftsmanship also in the area of furnishing accessories, which often add a simple but sophisticated finishing touch to a room's decor.

#PFFutureHeritage



poltronafrau.it

CONTACTS

Poltrona Frau S.p.A
Via Sandro Pertini, 22 - 62029 Tolentino MC Italy
Tel. +39 0733 909.1
Fax +39 0733 909246

© POLTRONA FRAU 2020

Poltrona Frau reserves the right to modify the products and the components in this catalogue, without any prior notice. Company with certified Quality Management System in accordance with ISO 9001, certified Environmental Management System in accordance with ISO 14001 and certified Occupational Health and Safety Management System in accordance with BS OHSAS 18001.

Company subject to management and co— ordination of Haworth Italy Holding S.r.l